

MONTAGE & BETRIEBSANLEITUNG

RIGA SAUNA

J60120



VORWORT

Sehr geehrter Kunde,

Herzlichen Glückwunsch und vielen Dank für den Kauf unserer Sauna. Wir sind sicher, dass Sie in den kommenden Jahren viele Vorteile der Sauna genießen werden.

Bitte lesen Sie diese Anleitung sorgfältig durch, bevor Sie die Sauna zum ersten Mal benutzen. Wir empfehlen Ihnen, diese Anleitung aufzubewahren, um sie in regelmäßigen Abständen zu überprüfen und in Zukunft nachschlagen zu können.

Die Technischen Angaben, Abbildungen und Maße in dieser Anleitung sind unverbindlich. Irgendwelche Ansprüche können daraus nicht abgeleitet werden. Wir behalten uns vor, Verbesserungen vorzunehmen, ohne diese Anleitung zu ändern.

Um Ihre Akkus wieder aufzuladen entspannen Sie doch mal in der Sauna. Dabei werden Sie sich richtig wohl fühlen und können gleichzeitig etwas für die Gesundheit tun, denn Saunieren härtet ab. In der finnischen Sauna können Sie bei Temperaturen um die 90 Grad Ihr Immunsystem auf Vordermann bringen. .

Wir wünschen Ihnen viel Erfolg!

INHALTSVERZEICHNIS

Warnung und Sicherheitshinweise-----	3
Montageanleitung-----	4
Instandhaltung-----	10

1. SICHERHEITSHINWEIS

1.1 WARNUNG

- (1) Die Sauna muss in einem trockenen Raum aufgestellt werden,
- (2) Die Saunaöfen dürfen nicht mit Wasser besprüht werden,
- (3) In der Sauna darf nicht geduscht oder Wasser gespritzt werden,
- (4) Decken Sie die Saunaöfen nicht mit Handtüchern oder Kleidern ab, um Überhitzung und Feuer zu vermeiden,
- (5) Berühren Sie die Öfen während und kurz nach der Benutzung nicht, es besteht Verbrennungsgefahr durch heiße Teile,
- (6) Die Installation und Reparatur sollte von einem qualifizierten Elektriker durchgeführt werden.
- (7) Die Sauna sollte spätestens 30 Minuten nach 2 Stunden Betrieb ausgeschaltet werden und braucht eine Pause.

1.2 VORSICHT

- (1) Ein längerer Aufenthalt in der heißen Sauna lässt die Körpertemperatur ansteigen, was Gefährlich sein kann.
- (2) Halten Sie sich vom Ofen fern, wenn er heiß ist. Die Steine und die Außenfläche des Ofens können Ihre Haut verbrennen.
- (3) Halten Sie Kinder von dem Saunaofen fern.
- (4) Lassen Sie junge, behinderte oder kranke Personen nicht allein in der Sauna.
- (5) Wenden Sie sich an Ihren Arzt, wenn Sie aus gesundheitlichen Gründen nicht baden können.
- (6) Wenden Sie sich an Ihre Kinderklinik, wenn Sie kleine Babys in die Sauna mitnehmen wollen.
- (7) Seien Sie sehr vorsichtig, wenn Sie sich in der Sauna bewegen, da die Plattform und der Boden rutschig sein können.
- (8) Gehen Sie niemals in eine heiße Sauna, wenn Sie Alkohol, starke Medikamente oder Drogen eingenommen haben.
- (9) Schlafen Sie niemals in einer heißen Sauna.
- (10) Meeresluft und feuchtes Klima können die Metallflächen des Ofens angreifen.
- (11) Hängen Sie keine Kleidungsstücke zum Trocknen in der Sauna auf, da dies zu Brandgefahr führen kann.
- (12) Feuchtigkeit kann auch zu Schäden an den elektrischen Geräten führen.

2. TECHNICAL DATA

Modell	J60120	
Kabinenmaterial	Hemlock -Holz	
Länge	1500 mm	
Breite (Tiefe)	1200 mm	
Höhe	1900 mm	
Spannung	230V/400V, 50HZ	
Sauna Ofen	Gesamtleistung	4500W

3. PARTLISTE

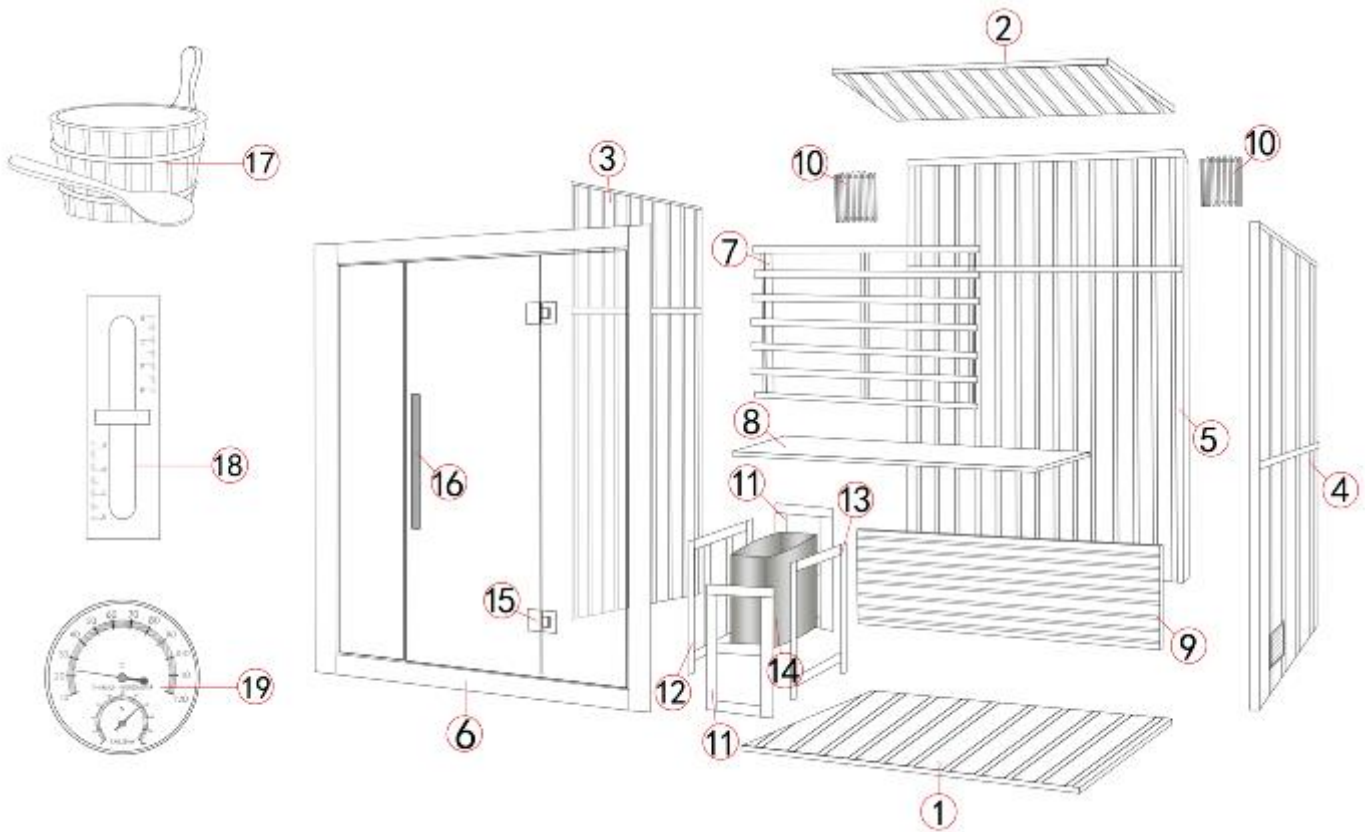

NO.	NAME	QTY
1	Bodenplatte	1
2	Deckenplatte	1
3	Linke Wand	1
4	Rechte Wand	1
5	Rückwand	1
6	Frontplatte	1
7	Rückenlehne	1
8	Sitzbank	1
9	Stützülatte der Bank	1
10	Lampe	2
11	Zaunpaneel A	2
12	Zaunpaneel B	1
13	Zaunpaneel C	1
14	Saunaofen	1
15	Scharnier	2
16	Türgriff	1
17	Eimer & Schaufel	1
18	Sanduhr	1
19	Thermometer	1

4. MONTAGEANLEITUNG

4.1 AUFSTELLUNGORT

- (1) Der flache und feste Boden im Innenbereich,
- (2) trockener und feuchtigkeitsbeständiger Ort,
- (3) 230V oder 400V Stromanschluss mit Erdungsleitung.

4.2 Montageschritte

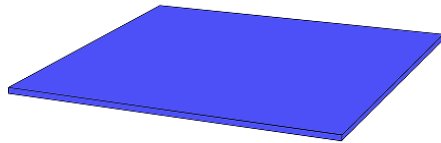

(1) Legen Sie die Bodenplatte auf den Boden

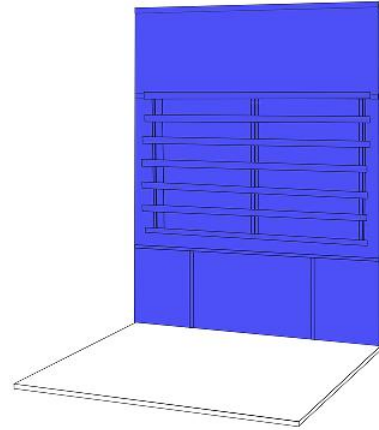

(2) Stellen Sie die Rückwand auf die Bodenplatte

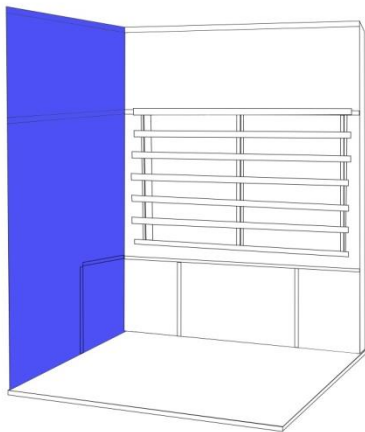

(3) Legen Sie das linke Wand auf die Bodenplatte, verbinden Sie das linke Wand und die Rückwand ordnungsgemäß mit den voreingestellten äußeren Schnallen.

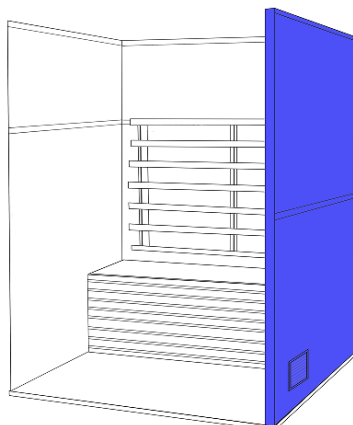

(4) Legen Sie die rechte Platte auf die Bodenplatte, verbinden Sie die rechte Platte und die Rückwand ordnungsgemäß mit voreingestellten Außenschnallen.

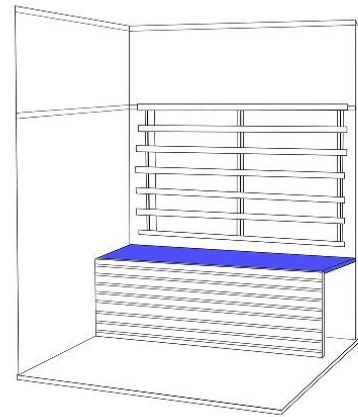
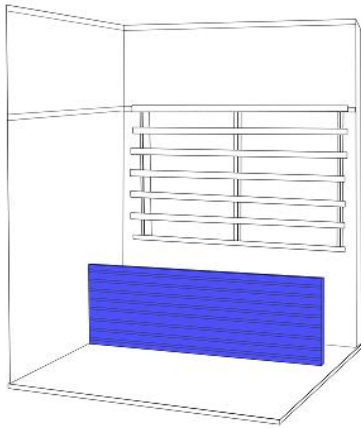

(5) Legen Sie die Bankauflage auf die Bodenplatte in die Lücke der Holzlatten stellen.

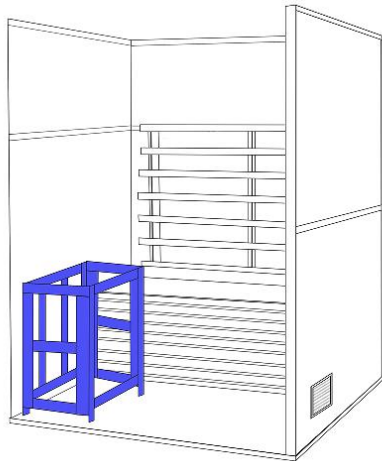

(6) Setzen Sie die Bank auf die Bankauflageplatte.

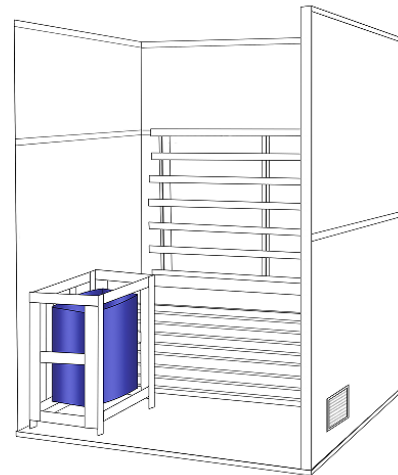

(7) Ofengitter mit Schrauben M3.5*40. montieren

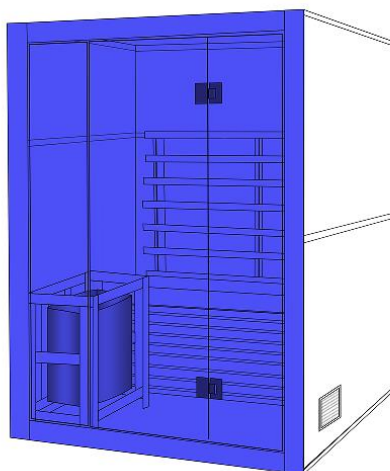

(8) Installieren Sie den Saunaofen auf dem Gitter gemäß der Bedienungsanleitung des Ofens.

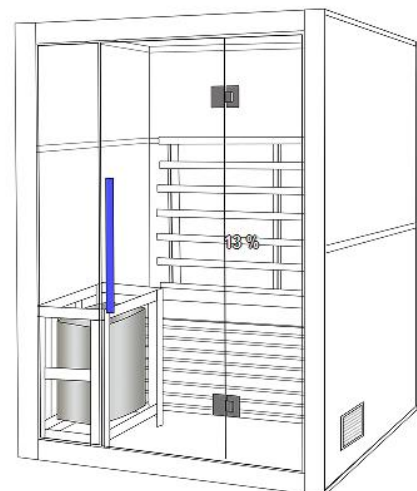

(9) Front der Sauna an linke und rechte Wand, mit den vormontierten Schnaieren montieren

(9) install Front panel to Left panel and Right with preset outside buckles.

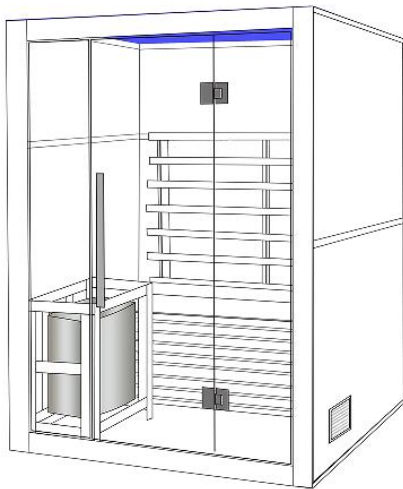

(11) Legen Sie die Deckenplatte auf die installierten Platten,

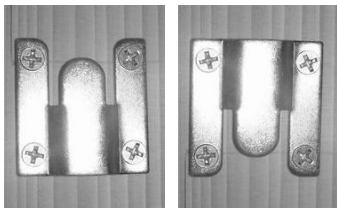

(10) Türgriffe & Dichtung montieren.

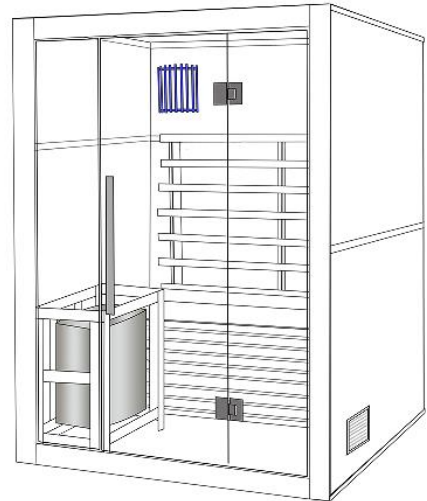

(14) Montieren Sie die Holzlampen mit den voreingestellten Haken, und stecken Sie die Kabelanschlüsse auf dem Dach ein

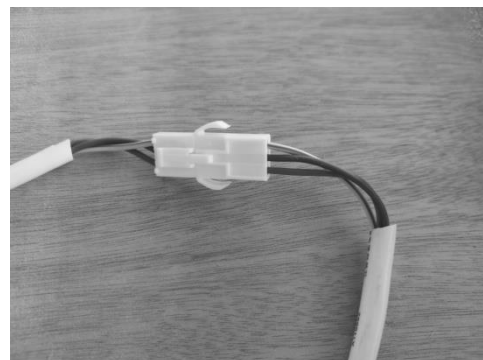

4.3 Anschluss des Ofenkabels

- (1) Verwenden Sie das Gummikabel für den Ofen: Typ H07RN-F oder ein gleichwertiges Kabel.
- (2) Bitte lesen Sie vor der Installation des Ofenkabels die Bedienungsanleitung des Ofens sorgfältig durch.
- (3) Lassen Sie das Ofenkabel von einem Elektriker installieren.

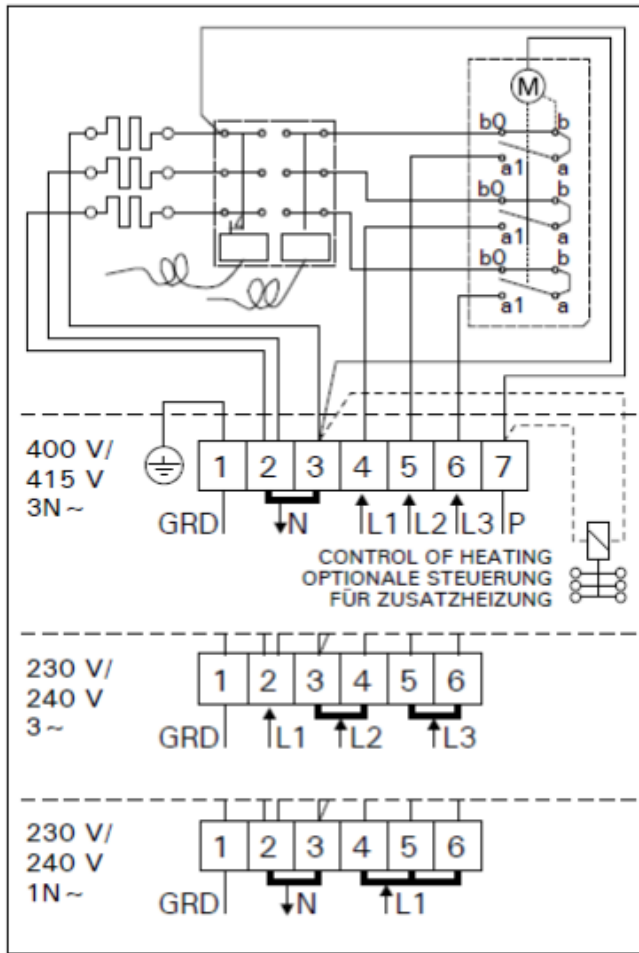

4.4 Saunastein

- (1) Waschen Sie die Saunasteine vor dem Gebrauch, um sie sauber zu machen.
- (2) Stapeln Sie die Saunasteine in der richtigen Weise gemäß der Ofenanleitung:

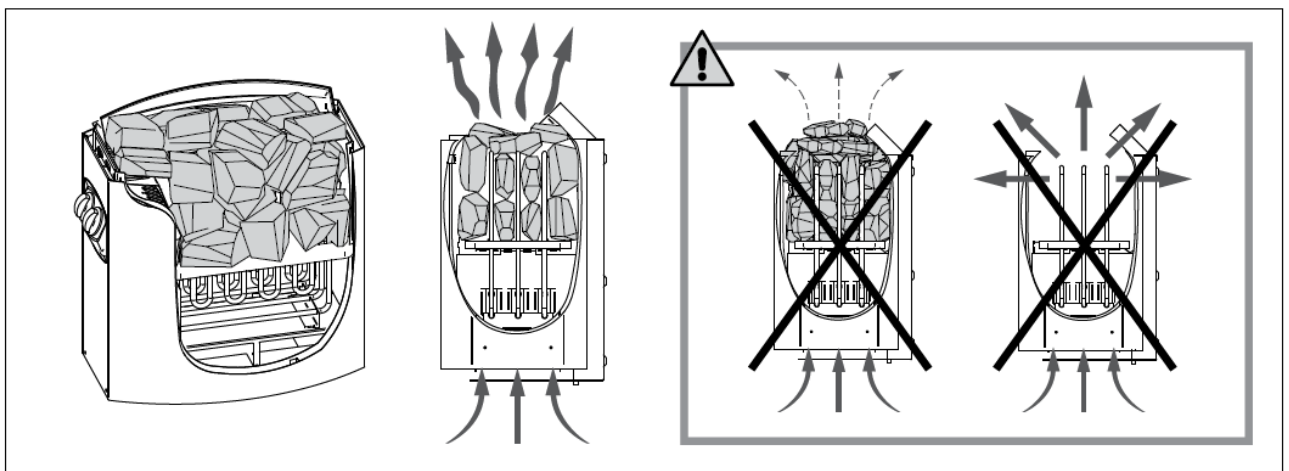

4.5 Sauna Zubehör

- (1) Bringen Sie Thermometer und Sanduhr an der Innenwand an.
- (2) Stellen Sie den Eimer und die Schöpfkelle nach Ihren Wünschen auf.

5. SERVICE

5.1 Wartung

- (1) Reinigen Sie die Kabine mit einem feuchten Baumwolltuch und trocknen Sie sie mit einem sauberen und trockenen Handtuch,
- (2) Reinigen Sie das Glas mit einem Fenster-/Glasreiniger und einem weichen Tuch,
- (3) Hartnäckige Glasverschmutzungen mit Zeitungspapier reinigen.
- (4) Verwenden Sie keine chemischen Reinigungsmittel zur Reinigung der Kabine,
- (5) Bitte ziehen Sie die Schrauben der Bank und des Glases alle drei Monate nach, damit sie sich nicht lockern oder herunterfallen.

8. Instandhaltung

1. Reinigung

ein. Reinigen Sie die Frontplatte mit einem feuchten Handtuch oder reinigen Sie sie bei Bedarf mit einer kleinen Menge Handseife und warmem Wasser. Reinigen Sie den Saunaraum mit einem feuchten Baumwolltuch und trocknen Sie ihn anschließend mit einem sauberen, trockenen Handtuch. Verwenden Sie in der Sauna kein Benzol, Alkohol oder starke Reinigungschemikalien.

HINWEIS: Alle Chemikalien, die die Holzmaterialien beschädigen können, beschädigen die Sauna und die Schutzschicht auf dem Holz.

Transport und Lagerung

1. Vermeiden Sie Regen, Schnee oder starke Kollisionen während des Transports.
2. Nicht in feuchten Umgebungen lagern.