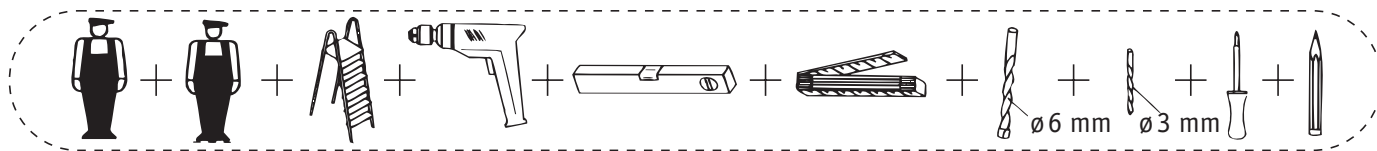
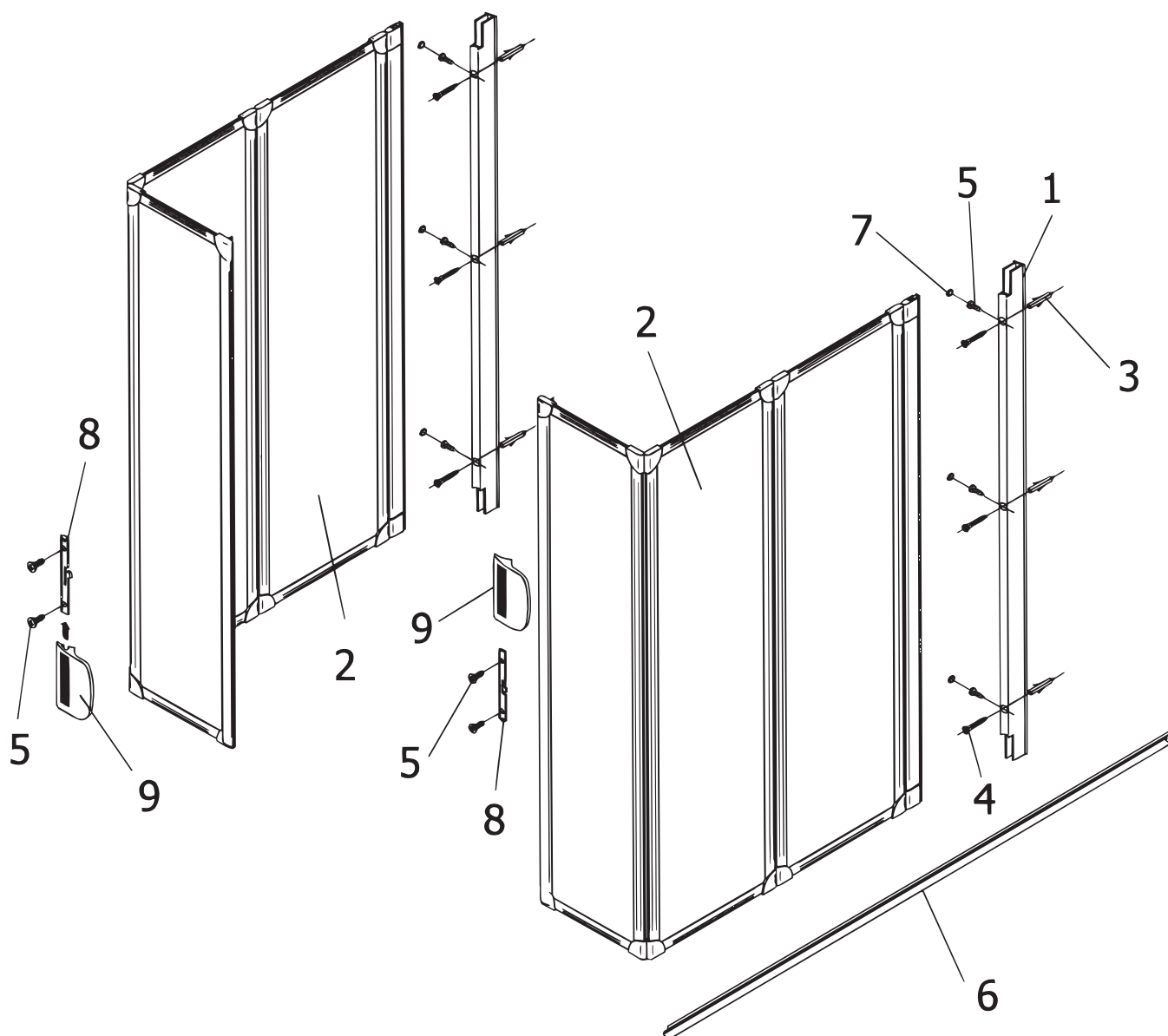

**Produktübersicht/Ersatzteilbestellung****Product overview/Ordering spare parts****Vue d'ensemble du produit/Achat de pièces détachées****Productoverzicht/Bestelling van reserveonderdelen****D**

Pos.	
1	2 x Ausgleichsprofil
2	2 x Wannenaufsatz
3	6 x Dübel S6
4	6 x Linsensenkopfschraube 4,2 x 32 mm
5	6 x Senkkopfschraube 3,5 x 9,5 mm
6	2 x Kunststoff-Dichtprofil
7	6 x Abdeckkappe
8	2 x Griffsockel
9	2 x Griff

**GB**

Pos.	
1	2 x compensating profiles
2	2 x top part for bath tube
3	6 x wall plug S6
4	6 x lens screw 4,2 x 32 mm
5	6 x countersunk-head screw 3,5 x 9,5 mm
6	2 x sealing profile
7	6 x cap
8	2 x handle socket
9	2 x handle

**F**

Pos.	
1	2 x profilés de compensation
2	2 x pare-douche
3	6 x cheville S6
4	6 x lins à tête cylindrique 4,2 x 32 mm
5	6 x boulon à tête fraisée 3,5 x 9,5 mm
6	2 x profilé d'étanchéité PVC
7	6 x capuchon
8	2 x base de prise
9	2 x poignée

**NL**

Pos.	
1	2 x aanpasprofilen
2	2 x badvouwwand
3	6 x plug S6
4	6 x lenskopschroef 4,2 x 32 mm
5	6 x Schroef met verzonken kop 3,5 x 9,5 mm
6	2 x afdichtingsprofiel
7	6 x afdekkap
8	2 x greepsokkel
9	2 x greep

**D**

Bitte Prüfnummer von rückseitigem Kontrollbeleg hier angeben: \_\_\_\_\_

Sehr geehrte Damen und Herren, hiermit bestelle ich die in der Zeichnung gekennzeichneten Ersatzteile:

326-1

Nr.	Bezeichnung	Farbe	Maße	Stück

Für eine sofortige Erledigung bedanke ich mich und verbleibe mit freundlichen Grüßen

Gekauft bei: \_\_\_\_\_

Name \_\_\_\_\_ Vorname \_\_\_\_\_

Straße \_\_\_\_\_ Nr. \_\_\_\_\_

PLZ \_\_\_\_\_ Ort \_\_\_\_\_

Telefon \_\_\_\_\_

Datum \_\_\_\_\_ Unterschrift \_\_\_\_\_

**GB**

Please specify inspection number from control receipt on the back here: \_\_\_\_\_

Dear Sir/Madam, I hereby order the spare parts identified in the drawing:

326-1

No.	Designation	Color	Dimensions	Amount

I would like to thank you for processing this immediately and remain. Yours sincerely

Purchased at: \_\_\_\_\_

Surname \_\_\_\_\_ First Name \_\_\_\_\_

Street \_\_\_\_\_ No. \_\_\_\_\_

Postal Code \_\_\_\_\_ Town \_\_\_\_\_

Phone \_\_\_\_\_

Date \_\_\_\_\_ Signature \_\_\_\_\_

**F**

Veillez indiquer ici le numéro d'essai du justificatif de contrôle au verso: \_\_\_\_\_

Madame, monsieur, je vous commande par la présente les pièces repérées sur le dessin:

326-1

N°	Désignation	Couleur	Cotes	Nombre pièces

Je vous remercie pour une régularisation immédiate et vous prions d'agréer l'expression de mes sentiments les meilleurs.

Acheté chez: \_\_\_\_\_

Nom \_\_\_\_\_ Prénom \_\_\_\_\_

Rue \_\_\_\_\_ N° \_\_\_\_\_

Code postal \_\_\_\_\_ Localité \_\_\_\_\_

Téléphone \_\_\_\_\_

Date \_\_\_\_\_ Signature \_\_\_\_\_

**NL**

Gelieve het controlenummer op het controle-attest op de ommezijde hier te vermelden: \_\_\_\_\_

Geachte dames en heren, hierbij bestel ik de in de tekening aangeduide reserveonderdelen:

326-1

Nr.	Benaming	Kleur	Afmeting	Stuks

Voor een omgaande afwikkeling dank ik u en verblijf met vriendelijke groet

Gekocht bij: \_\_\_\_\_

Naam \_\_\_\_\_ Voornaam \_\_\_\_\_

Straat \_\_\_\_\_ Nummer \_\_\_\_\_

Postcode \_\_\_\_\_ Plaats \_\_\_\_\_

Telefoon \_\_\_\_\_

Datum \_\_\_\_\_ Handtekening \_\_\_\_\_

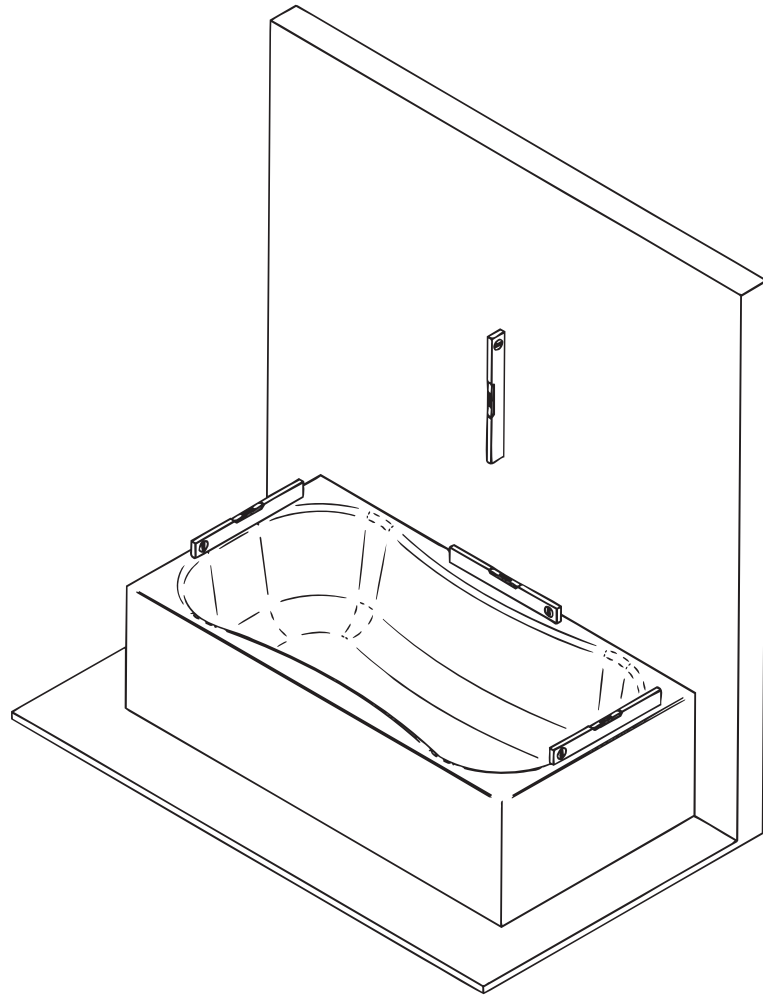
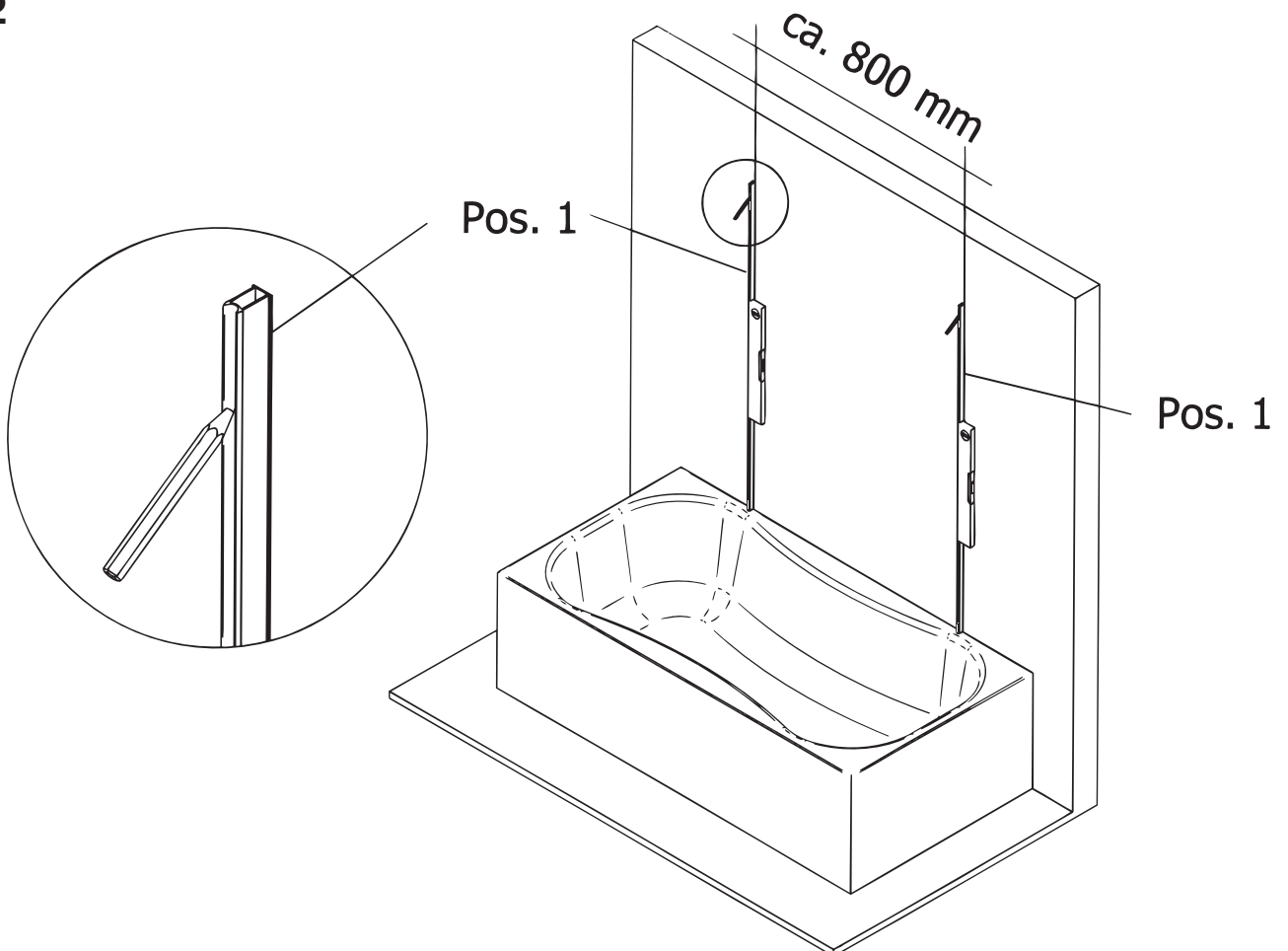
**1****2**

3

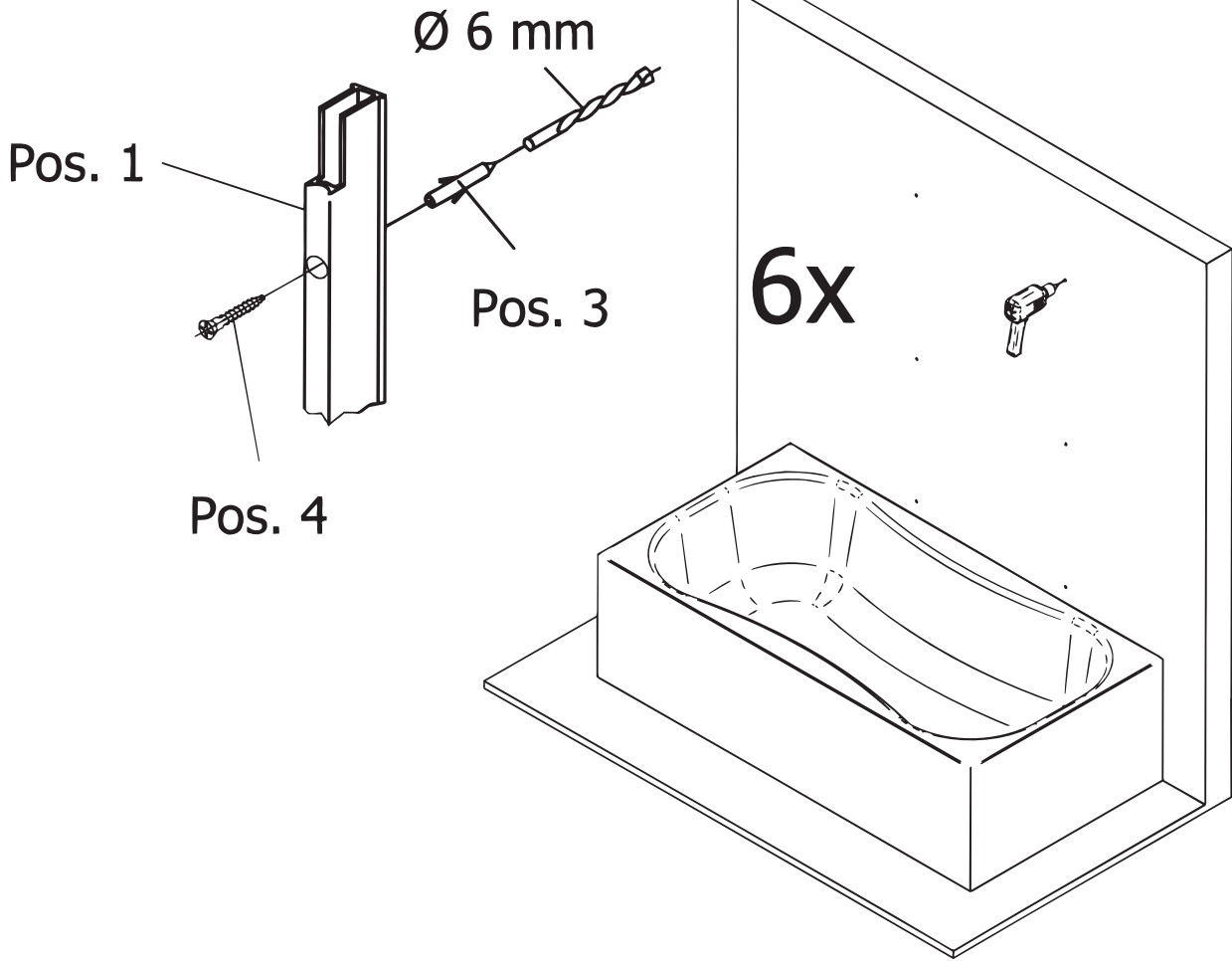

4

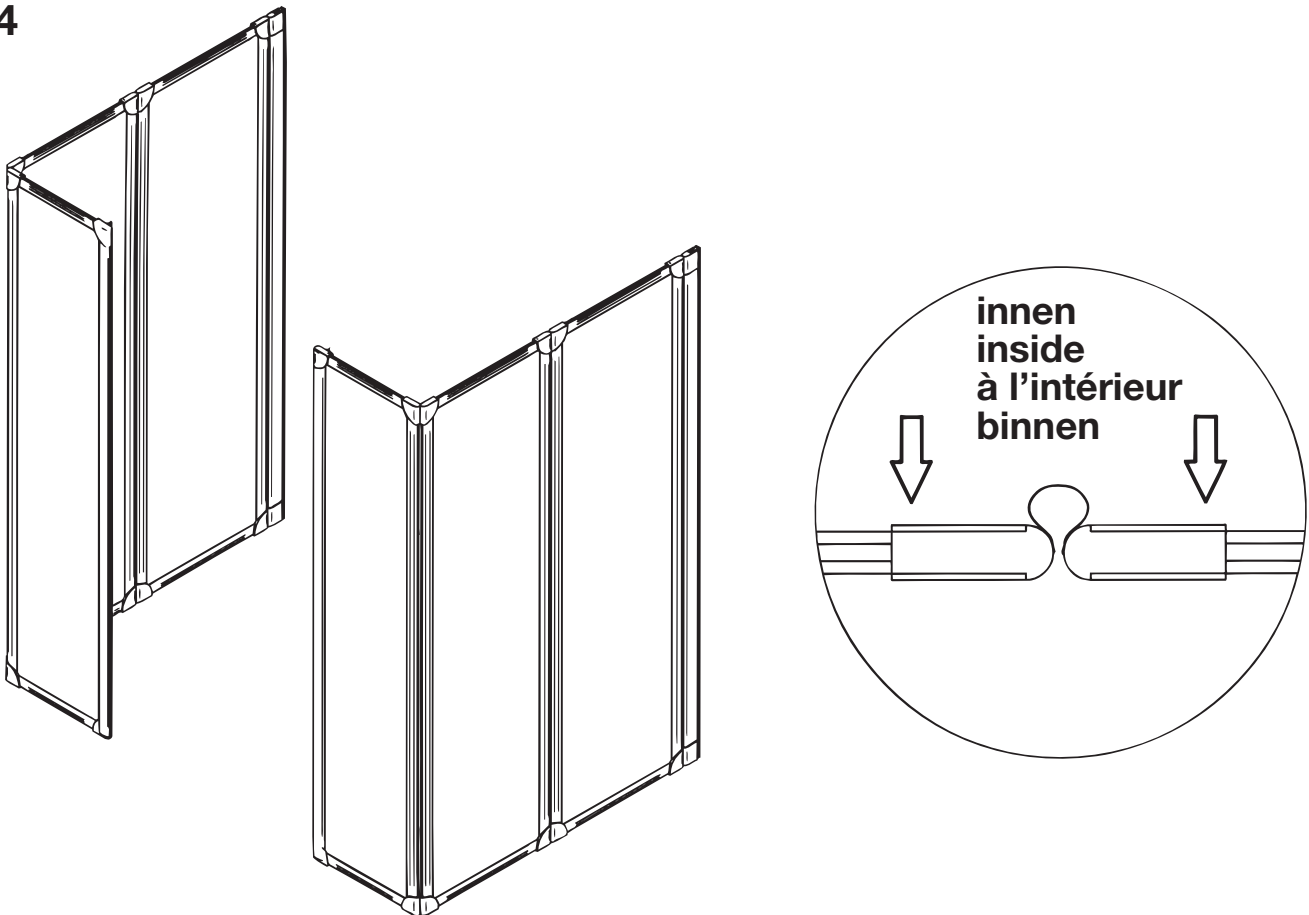

5

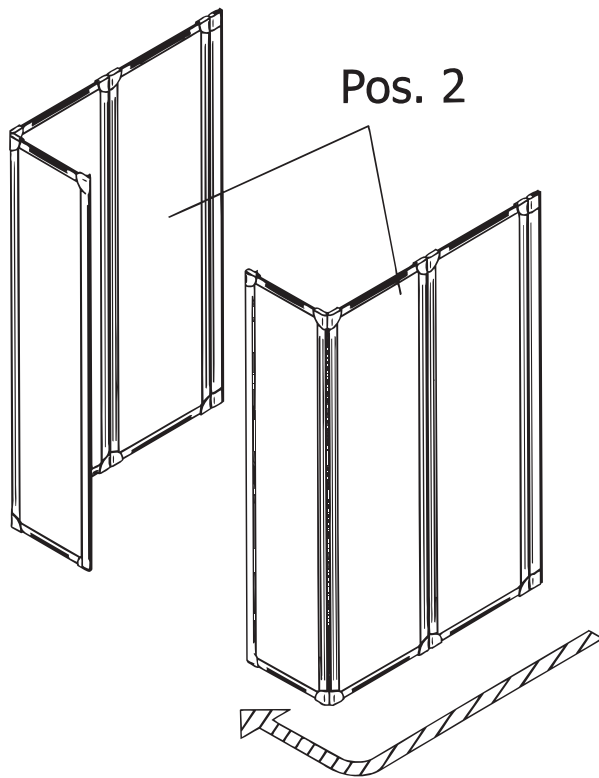

unten  
down  
vers le bas  
onderaan

Pos. 6

Glatte Seite innen!  
Plane inner side!  
Côté intérieure glissante!  
Vlotte kant binnen!

6

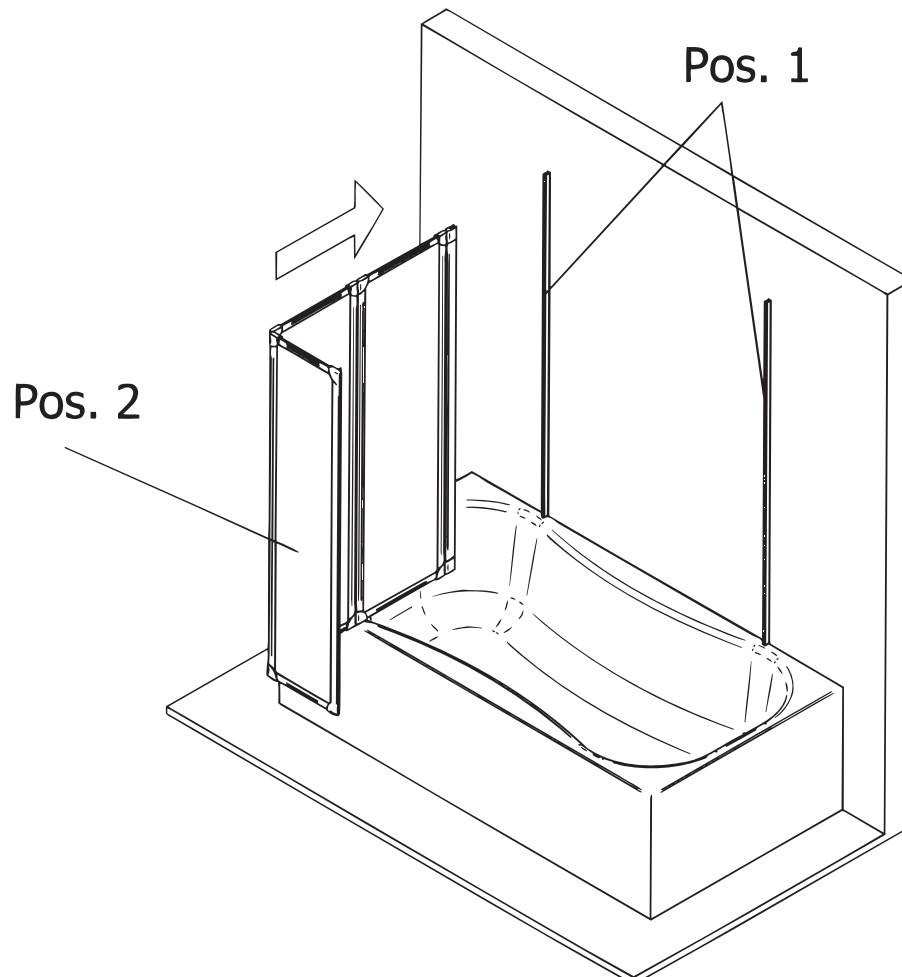

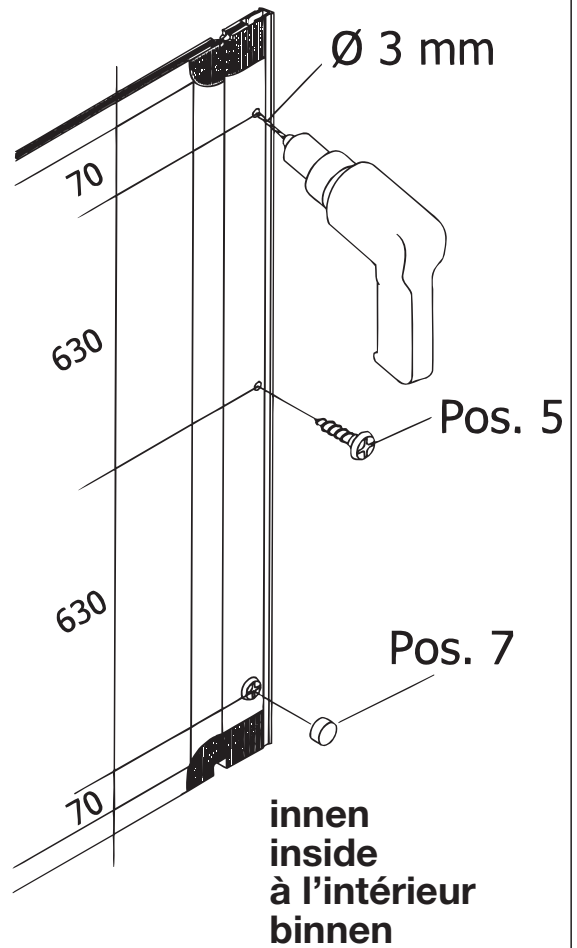
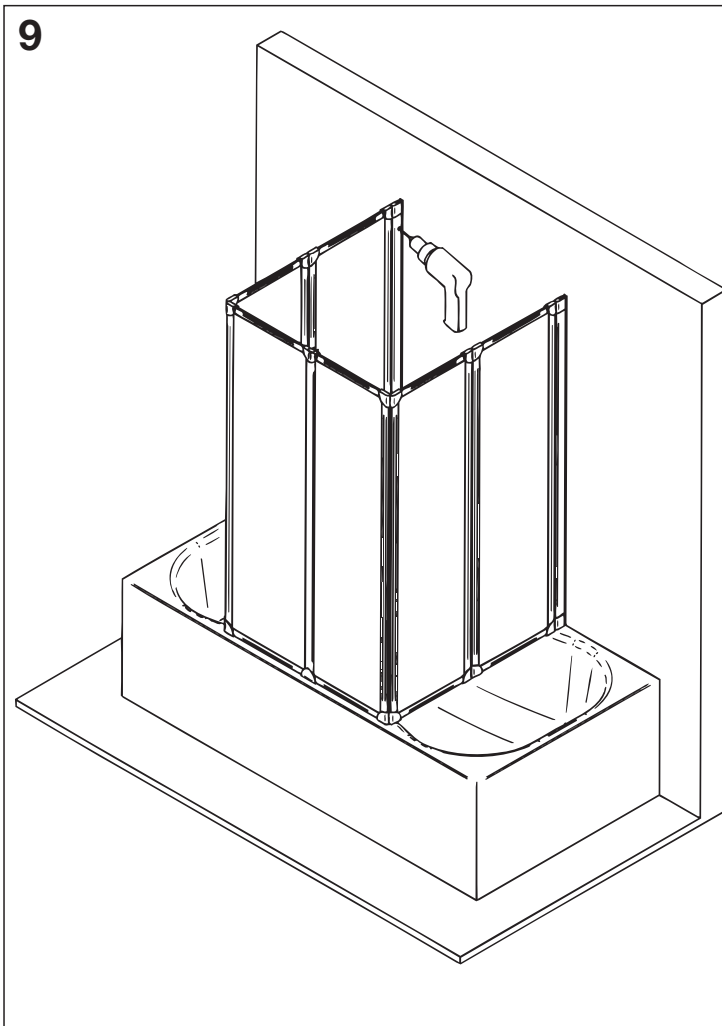
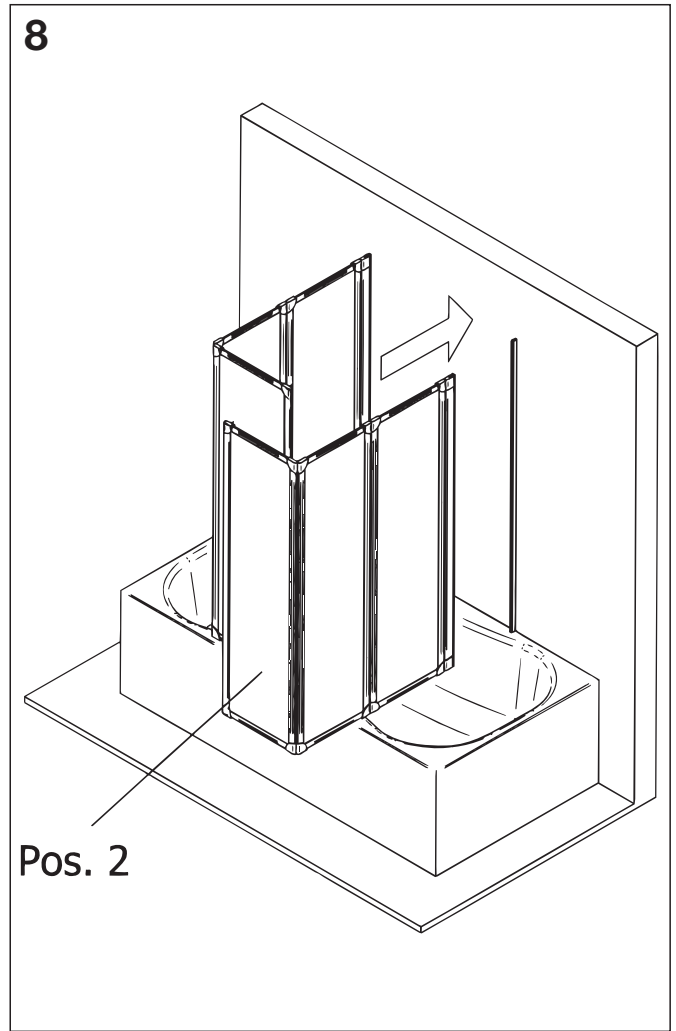
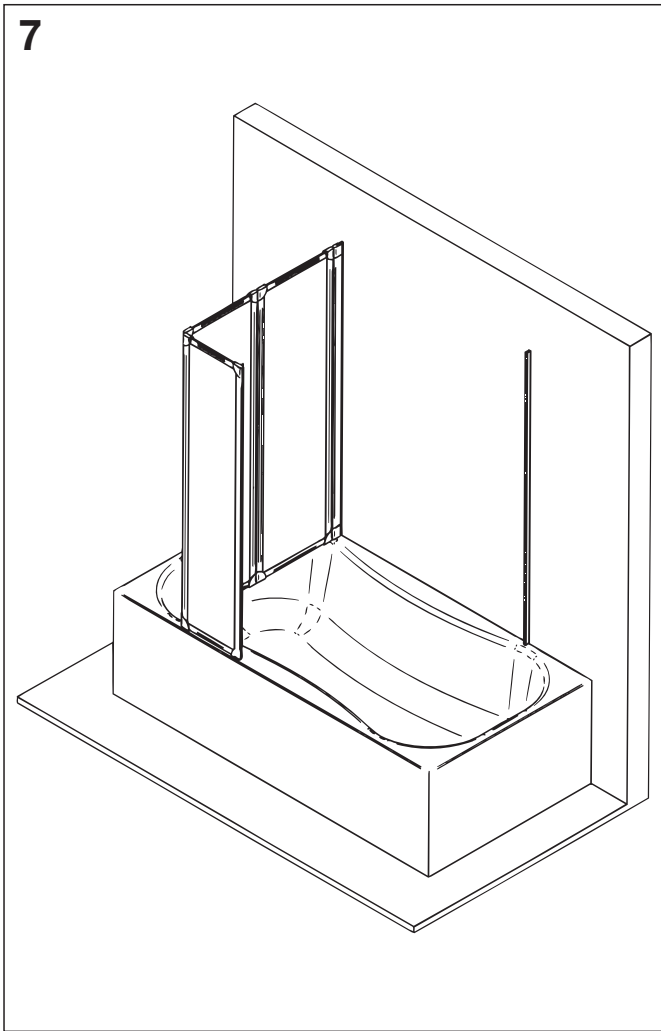

10

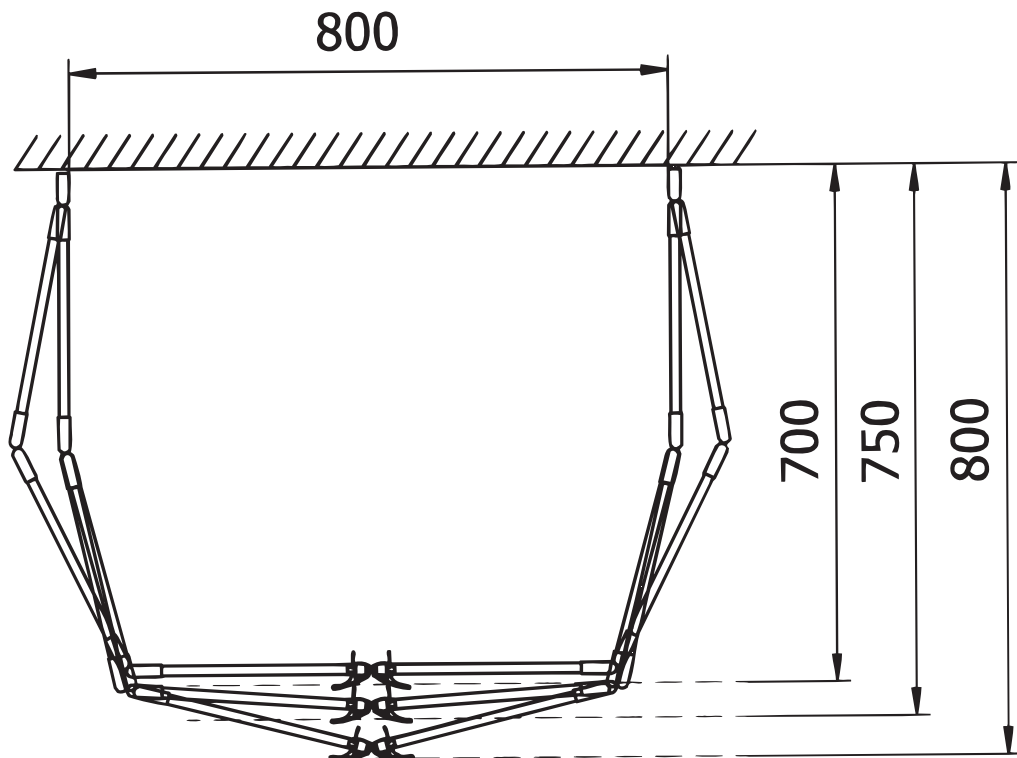
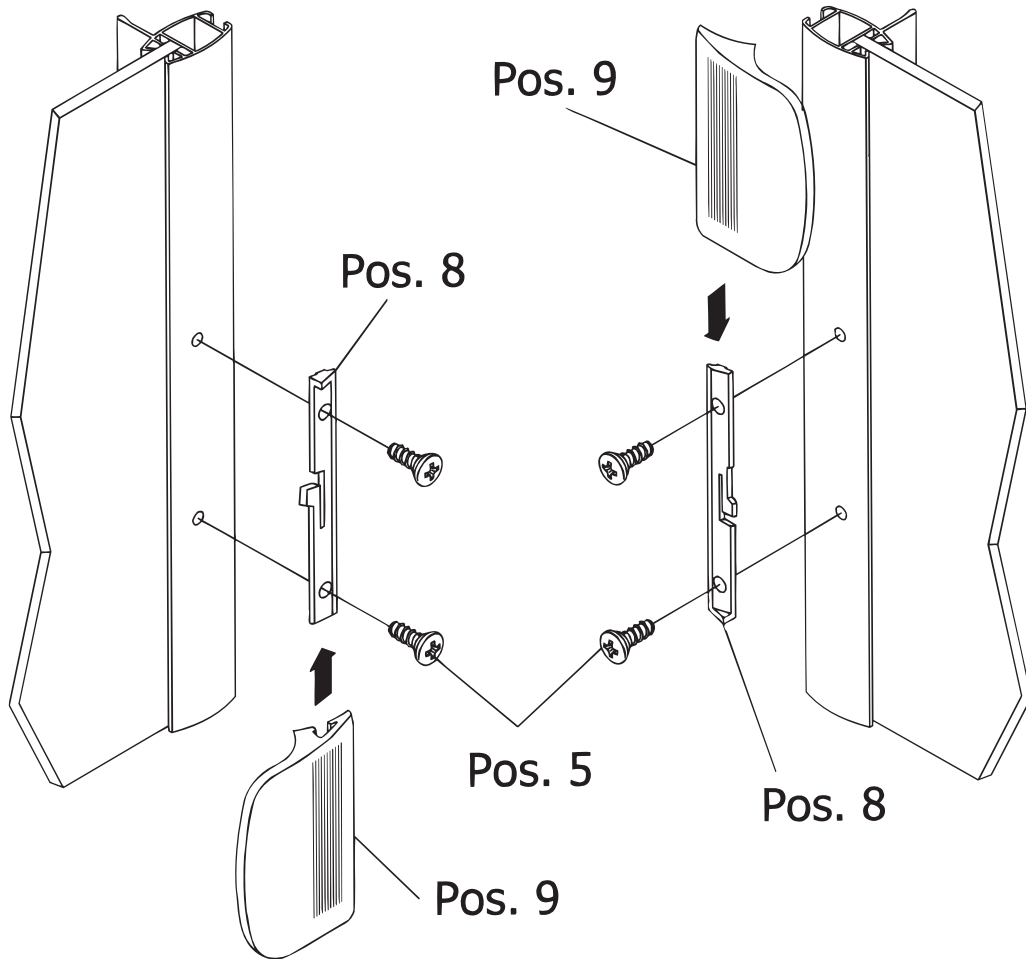

Diverse Klappmöglichkeiten.  
 Diverse folding possibilities.  
 Divers possibilités de plier.  
 Diverse het vouwen mogelijkheden.

Faltwand  
Folding screen  
Pare-douche  
Badvonwwand

D 1700

**Kontrollbeleg  
Control Receipt  
Justificatif de contrôle  
Controle-attest**

Dieses Produkt wurde auf Vollständigkeit kontrolliert  
und qualitätsgeprüft durch unsere Prüfstelle.

This product has been inspected for completeness and has had  
a quality check carried out by our inspection department.

Ce produit a été contrôlé au niveau de son intégrité  
et de sa qualité par notre centre d'essais.

Dit product werd op volledigheid en kwaliteit door onze  
controledienst getest.

Prüfnummer / Inspection number / Numéro d'essai / Controlnummer

---

Sollte trotz unserer Kontrollen ein berechtigter Anlass zur Reklamation bestehen  
(vgl. Hinweise im Garantie-Pass), senden Sie bitte den Kontrollbeleg mit ausgefüllter Bestellung an:

If a justified reason for a complaint exists despite our checks (cf. notes in warranty pass)  
please forward the control receipt together with the completed order to:

Si vous avez un motif justifié de réclamation malgré nos contrôles (voir indications figurant dans le passeport de  
garantie), vous voudrez bien remettre le justificatif de contrôle avec la commande remplie à l'adresse suivante:

Indien ondanks onze controles een gerechtvaardigde aanleiding tot reclamatie bestaat (cfr. de richtlijnen  
in de garantiepas) dient u het controle-attest met een ingevuld bestelformulier te sturen naar:

**Dusch-Infos  
Service-Stelle  
Lockweg 81  
59846 Sundern**

**Deutschland / Germany / Allemagne / Duitsland**

Allgemeine technische Probleme: Tel. +49 (29 33) 90 21 36  
Fax +49 (29 33) 90 21 49

Ersatzteilbestellung: Tel. +49 (29 33) 8 36-0  
Fax +49 (29 33) 8 36-200

Telefonzeiten: Mo-Fr 8.00-12.00 Uhr  
E-Mail: hotline@duschtec.de